

Krawężnik wystający

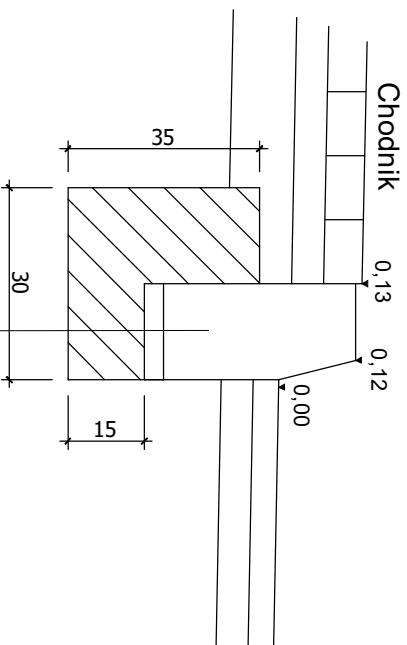

krawężnik uliczny 15x30 cm
 podsypka cem.-piask. 1:4 gr. 3 cm
 ława z bet. C12/15 z oporem 15x35 cm

Krawężnik najazdowy

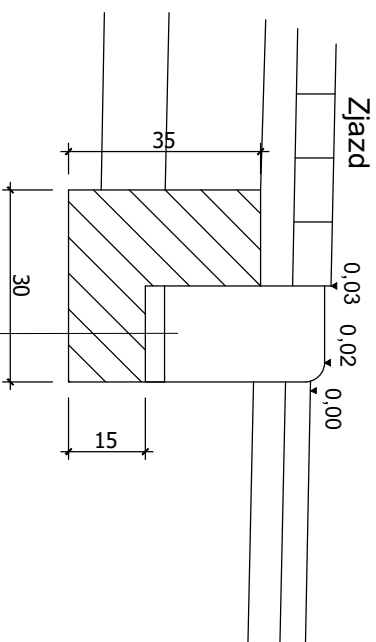

krawężnik wjazdowy 15x22 cm
 podsypka cem.-piask. 1:4 gr. 3 cm
 ława z bet. C12/15 z oporem 15x35 cm

Opornik betonowy

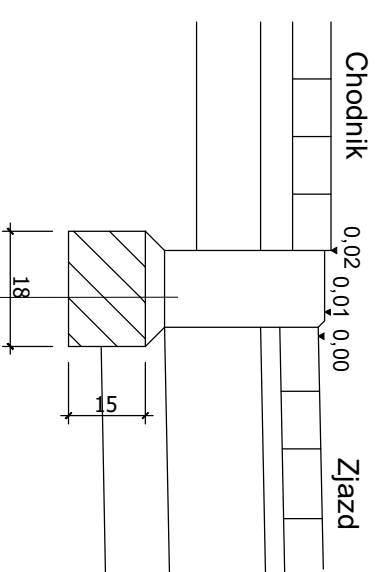

opornik betonowy 12x25 cm
 podsypka cem.-piask. 1:4 gr. 3 cm
 ława z bet. C12/15 15x18 cm

Obrzeże betonowe

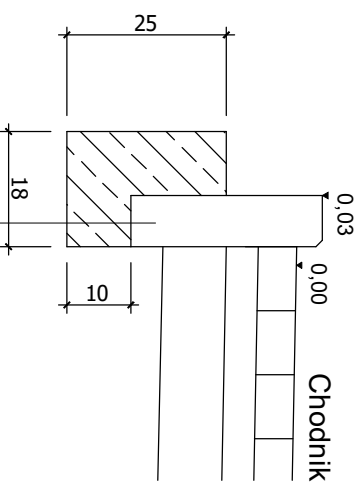

Obrzeża bet. 8x30x100
 ława cem.-piask. gr. 10cm z oporem

Uzupełnienie podbudowy przy krawężnikach

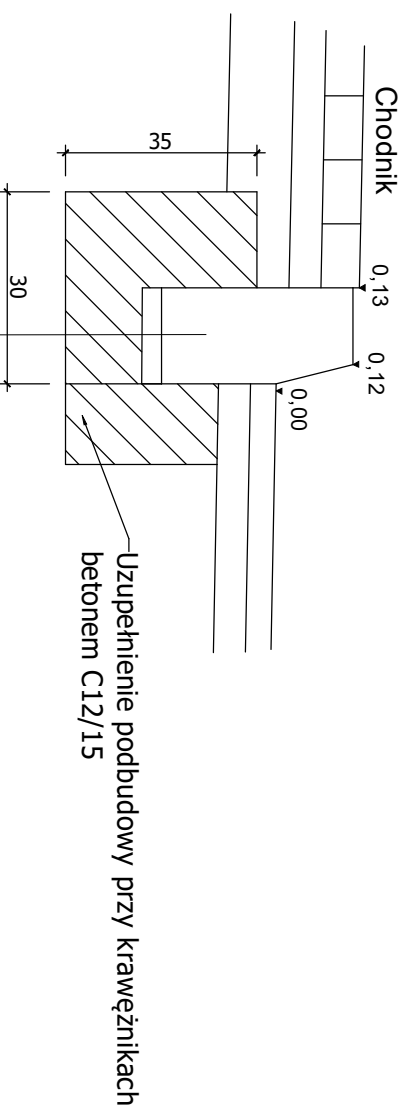

krawężnik uliczny 15x30 cm
 podsypka cem.-piask. 1:4 gr. 3 cm
 ława z bet. C12/15 z oporem 15x35 cm

Jednostka projektowa:	Plan D-M Projektowanie i Nadzór Bartosz Figas Pl. Kolarowszczyzna 15/72 87-800 Włocławek
Investor:	Urząd Gminy Włocławek ul. Królewiecka 7, 87-800 Włocławek
Nazwa inwestycji:	Przebudowa drogi gminnej w miejscowości Modzerowo
Stadium dokumentacji:	Projekt Budowlany
Nazwa rysunku:	Szczegóły konstrukcyjne
Projektant:	mgr inż. Adam Świerczyński nr uprawnień budowlanych: LBS/0075/P/MOD/11
Operawiał:	mgr inż. Bartosz Figas
Data:	grudzień 2015r.
Skala:	1:50
Barza:	Drogowa
Nr Rysunku:	9